

DRUFI+ max DFR / FR 2315 Filtro con lavado contracorriente

Con el embudo en ángulo es posible también la instalación del filtro en posición horizontal.



- Previene la erosión y la corrosión
- Malla del filtro de acero inoxidable totalmente lavable por método de contracorriente
- Manómetros para presión de entrada y salida
- Protección frente a los rayos UV
- Conexiones posibles: DN 32, DN 40 y DN 50

2

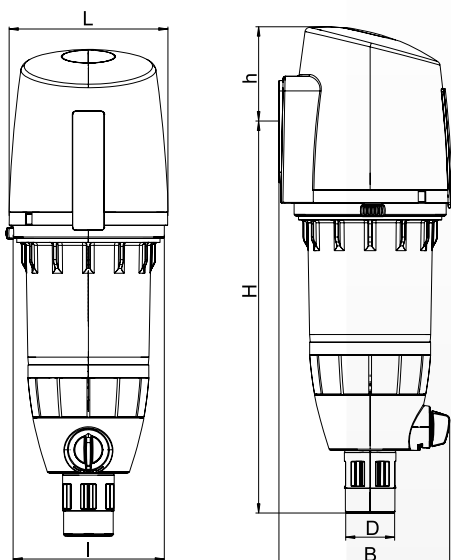

Dimensiones (mm)

L	159,6
I	153,4
H	384,5
h	105,7
D	50,0
B	172,3

- 1 Tapa
- 2 Manómetro
- 3 Cuerpo de la válvula
- 4 Unidad filtrante
- 5 Cartucho reductora de presión
- 6 Muelle
- 7 Junta tórica para vaso
- 8 Vaso del filtro
- 9 Maneta lavado contracorriente
- 10 Embudo desagüe

Accesorios	Referencia	Precio (€)	GP
Brida universal DRUFI+ max			
Brida de conexión universal para filtros Drufi+ max. Cuerpo de bronce. Con conexión para manómetro de entrada. Conexiones roscadas en ambos lados. La brida permite instalar el filtro tanto en tuberías horizontales como verticales.			
DN 32	2315.32.201	157,60	1
DN 40	2315.40.201	177,10	1
DN 50	2315.50.201	214,90	1
Llave de mantenimiento DRUFI+ max			
Llave para apertura y cierre de vaso de filtro DRUFI+ max.			
	2315.01.927	29,80	1
Embudo en ángulo DRUFI+			
Embudo en ángulo para filtro DRUFI+ y DRUFI+ max. Permite la instalación del filtro en posición horizontal.			
	2315.01.924	15,80	1

